

Strickanleitung L 359_15_04

Kinder-Pulli

Größe 110-116, 122-128 und 134-140

Die Angaben für Größe 122-128 und 134-140 stehen in Klammern. Steht nur eine Angabe, so gilt diese für alle Größen.

Material: LINIE 359 FANO Fb. 27 (schwarz-bunt) 300 (300/450) g, Stricknadeln Nr. 6 und 7, Spiel-stricknadeln Nr. 6.

Rippenmuster: 2 M re, 2 M li im Wechsel str.

Flechtmuster, M-Zahl teilbar durch 6 + 2 + 2 RM: Nach Strickschrift arb. Es sind nur Hin-R gezeichnet, in den Rück-R M str, wie sie erscheinen bzw. wie in der Zeichenerklärung angegeben. Die 1. – 12. R stets wdh.

Maschenprobe:

(Flechtmuster) 15,5 M und 20 R = 10 x 10 cm

(Rippenmuster) 15,5 M und 18,5 R = 10 x 10 cm, leicht gedehnt

ANLEITUNG

Rückenteil: 50 (58/62) M mit Nadel 6 anschlagen und für den Bund 1,5 cm = 3 R im Rippenmuster str, dabei in der 1. R = Rück-R nach der RM mit 1 M li, 2 M re, 2 M li beginnen und gegengleich enden. In der letzten Bund-R beidseitig nach bzw vor der RM je 1 (0/1) M zunehmen = 52 (58/64) M. Dann mit Nadel 7 im Flechtmuster weiterarb. Nach 16 (17/18) cm = 32 (34/36) R im Flechtmuster mit Nadel 6 wieder im Rippenmuster weiterarb und gleichzeitig für die Armausschnitte beids 1x 3 M abk. = 46 (52/58) M. Nach 12 (13/14) cm = 22 (24/26) R im Rippenmuster für die Schultersträgen beids 1x 4 (3/5) M und in jeder 2. R 3x 3 (4/4) M abk. Nach 15 (16/17) cm = 28 (30/32) R im Rippenmuster für den Halsausschnitt die mittleren 14 (16/18) M abk und beide Seiten getrennt beenden. Für die Ausschnitttrundung am Innenrand in der folgenden 2. R 1x 3 M abk.

Vorderteil: Wie das Rückenteil str, jedoch für den tieferen Halsausschnitt schon in 13 (14/15) cm = 24 (26/28) R im

⊕ = RM

□ = 1 M re

■ = keine Bedeutung, dient nur der besseren Übersicht

⊙ = 1 U (in den Rück-R li str, wenn 2 U hintereinander liegen, dann den 1. U li und den 2. U li verschränkt str)

▣ = 2 M re zus-str

▤ = 2 M re überzogen zus-str (= 1 M re abheben, 1 M re str, dann die abgehobene M überziehen)

⌈ 3 ⌋ = 3 M auf eine Hilfsnadel vor die Arbeit legen, 3 M re str, dann die M der Hilfsnadel re str

⌋ 3 ⌈ = 3 M auf eine Hilfsnadel hinter die Arbeit legen, 3 M re str, dann die M der Hilfsnadel re str



Rippenmuster die mittleren 12 (14/16) M abk und beide Seiten getrennt beenden. Für die Ausschnitttrundung am Innenrand in jeder 2. R 1x 3 M und 1x 1 M abk.

Ärmel: 26 M mit Nadel 6 anschlagen und für den Bund 1,5 cm = 3 R im Rippenmuster str, dabei in der 1. R = Rück-R nach der RM mit 1 M li, 2 M re, 2 M li beginnen und gegengleich enden. In der letzten Bund-R beidseitig nach bzw vor der RM je 1 M zunehmen = 28 M. Dann mit Nadel 7 im Flechtmuster weiterarb. Für die Ärmelschräge beids in der folgenden 9. (7./7.) R 1x 1 M, dann in jeder 8. R 4x 1 M (in jeder 8. R 2x 1 M und in jeder 6. R 4x 1 M/ in jeder 6. R 7x 1 M und in der folgenden 4. R 1x 1 M) zunehmen = 38 (42/46) M. Nach 25 (27/29) cm = 50 (54/58) R ab Anschlag für die Armkugel beids 1x 5 M, dann in jeder 2. R 2x 5 M abk und in der folgenden R die restlichen 8 (12/16) M abk.

Fertigstellung: Schulternähte schließen. Aus dem Halsausschnitt 44 (48/52) M mit den Spielstricknadeln 6 auffassen und 13 cm im Rippenmuster str. M locker re abk. Ärmel einsetzen. Ärmel- und Seitennähte schließen.

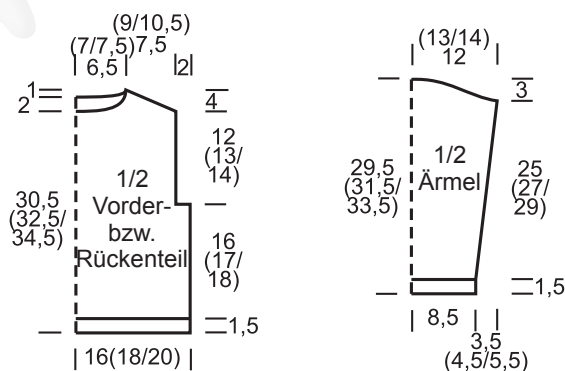

Zopfmuster

